

補足資料



図 1: 直流機速度制御系全体図



図 2: 電流制御部分の取り出し

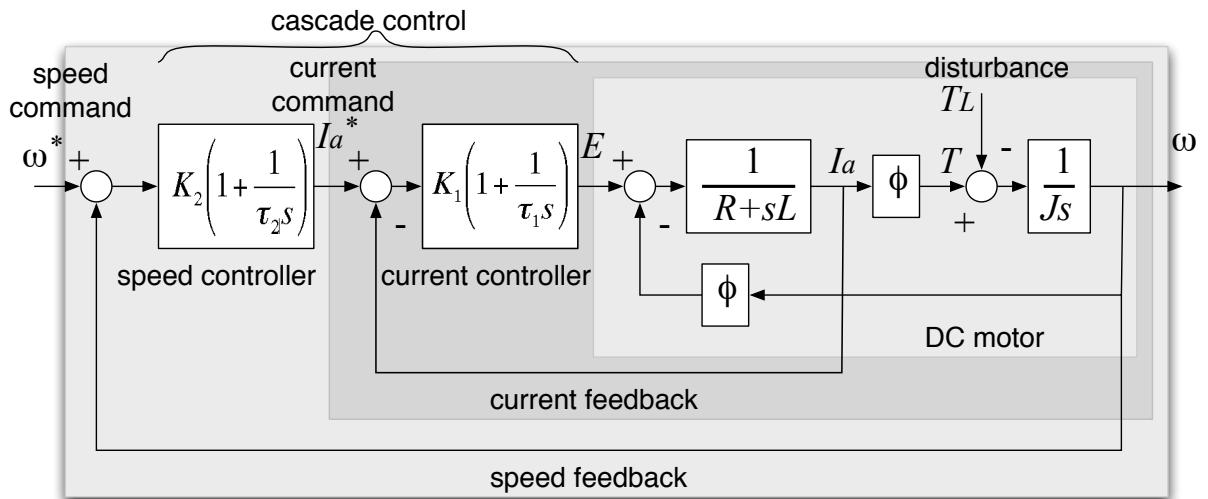

図 3: 速度制御部分の取り出し

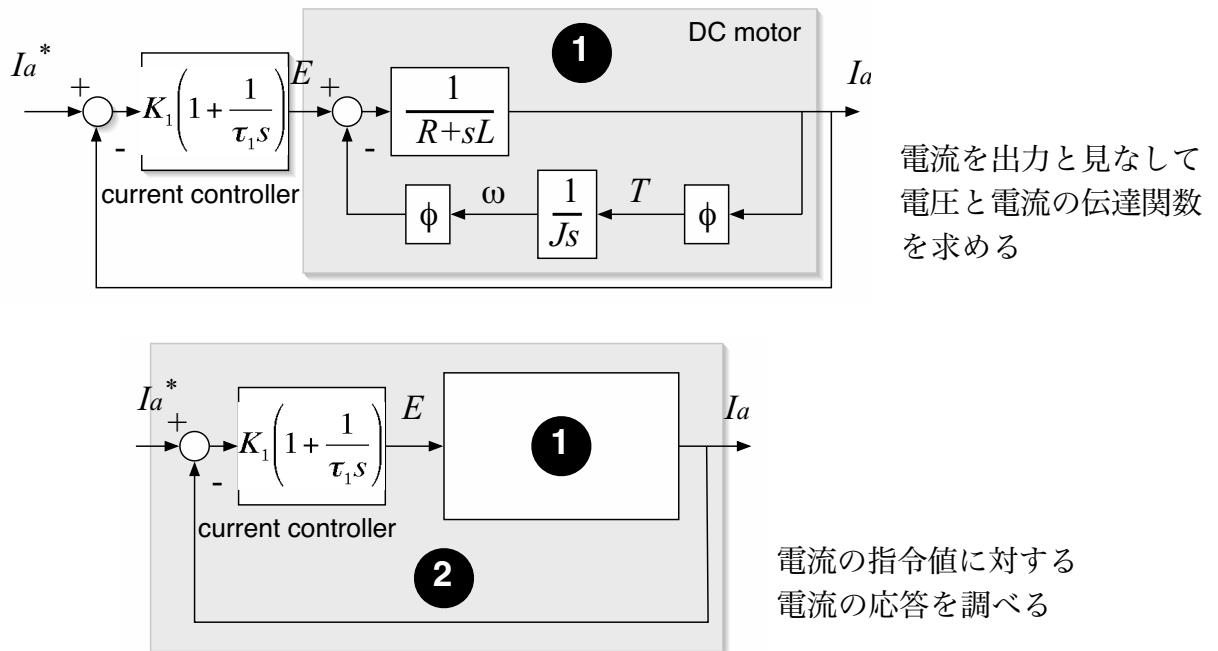

図 4: 位置制御系への展開

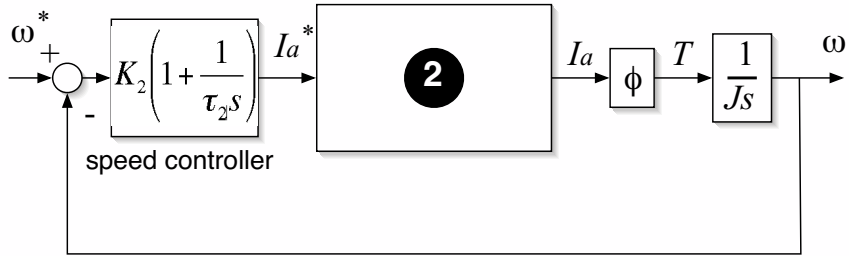
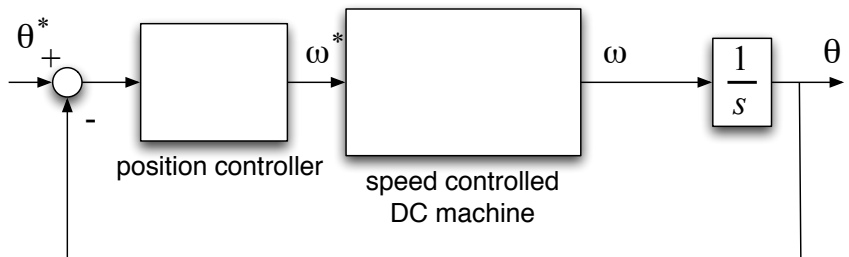
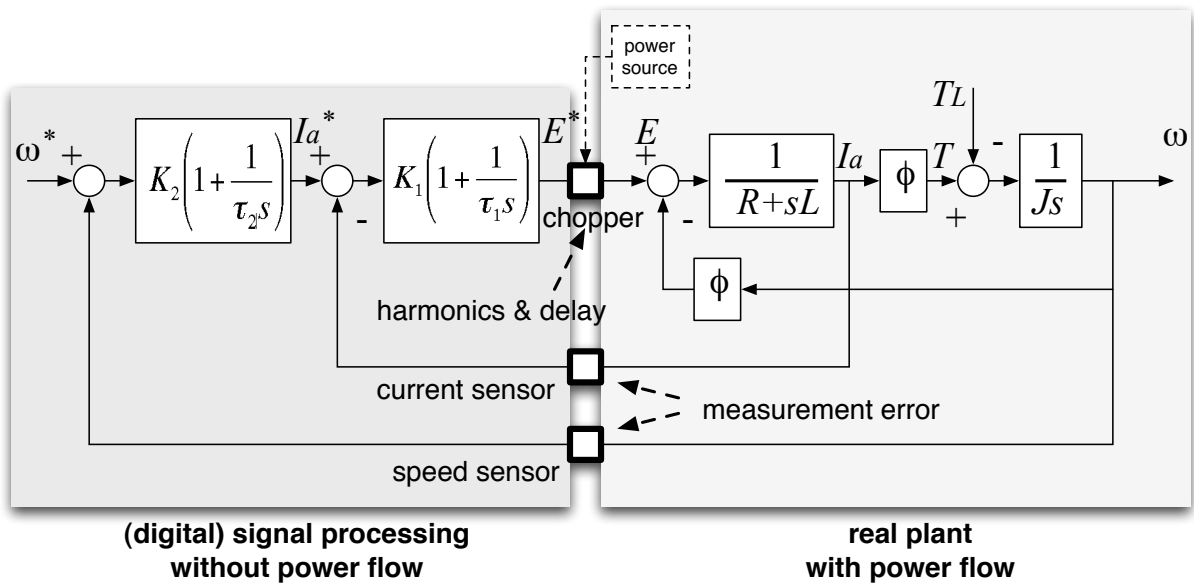

図 5: 実システムとの対応